



ANEXO I

01. PROJETO BÁSICO

(Memoriais descritivos, plantas e justificativas técnicas).

02. ORÇAMENTO BÁSICO

(Planilha arçamentária).

03. CRONOGRAMA FÍSICO-FINANCEIRO

(Cronograma de execução da obra e do desembolso financeiro).



**OBJETO: SERVIÇOS COMPLEMENTARES
DA CRECHE DA RODOVIÁRIA**

**ENDEREÇO: RUA DAVI JOSÉ DE
CARVALHO – NOVA RUSSAS**

VOLUME ÚNICO

- 1. PLANILHA ORÇAMENTÁRIA**
- 2. CRONOGRAMA FÍSICO FINANCEIRO**
- 3. MEMÓRIA DE CÁLCULO**
- 4. COMPOSIÇÃO DE BDI**
- 5. COMPOSIÇÃO UNITÁRIA DE PREÇOS**
- 6. COMPOSIÇÃO DE ENCARGOS
SOCIAIS**
- 7. MEMORIAL DESCRITIVO**
- 8. PEÇAS GRÁFICAS**





**NOVA
RUSSAS**
GOVERNO MUNICIPAL

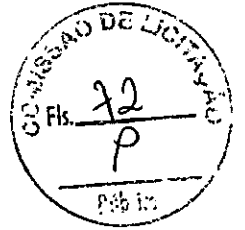

SUMÁRIO

- 1. PLANILHA ORÇAMENTÁRIA**
- 2. CRONOGRAMA FÍSICO FINANCEIRO**
- 3. MEMÓRIA DE CÁLCULO**
- 4. COMPOSIÇÃO DE BDI**
- 5. COMPOSIÇÃO UNITÁRIA DE PREÇOS**
- 6. COMPOSIÇÃO DE ENCARGOS SOCIAIS**
- 7. MEMORIAL DESCRITIVO**
- 8. PEÇAS GRÁFICAS**



**NOVA
RUSSAS**
GOVERNO MUNICIPAL



1. PLANILHA ORÇAMENTÁRIA

[Handwritten signature]

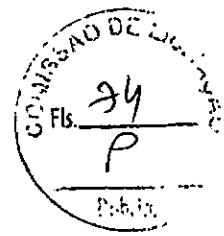

PREFEITURA MUNICIPAL DE NOVA RUSSAS

OBJETO: SERVIÇOS COMPLEMENTARES DA CRECHE DO ESTADO

LOCAL: RUA DAVI JOSÉ DE CARVALHO - NOVA RUSSAS

DATA: 26 DE NOVEMBRO DE 2018

BASE DE PREÇO: TABELA SEINFRA 24.1

PLANILHA ORÇAMENTÁRIA

ITEM	TABELA	CÓDIGO	DESCRIÇÃO DO SERVIÇO	UNID.	QUANT.	PREÇO UNIT.	PREÇO TOTAL (R\$)	SUBTOTAL
1.0 SERVIÇOS PRELIMINARES								
1.1	SEINFRA	C4541	PLACA PADRÃO DE OBRA, TIPO BANNER	M2	4,00	231,43	925,72	925,72
2.0 MOVIMENTO DE TERRA								
2.1	SEINFRA	C1258	ESCAVAÇÃO MANUAL CAMPD ABERTO EM TERRA ATÉ 2M	M2	44,73	26,18	1.171,03	
2.2	SEINFRA	C0328	ATERRO C/COMPACTAÇÃO MECÂNICA E CONTROLE, MAT. DE AQUISIÇÃO	M2	120,81	84,62	7.817,94	8.988,97
3.0 ALVENARIA								
3.1	SEINFRA	C3347	ALVENARIA DE PEDRA ARGAMASSADA (TRAÇO 1:4) C/AGREGADOS ADQUIRIDOS	M3	89,93	282,29	25.386,34	25.386,34
4.0 REVESTIMENTO								
4.1	SEINFRA	C0776	CHAPISCO C/ ARGAMASSA DE CIMENTO E AREIA S/PENEIRAR TRAÇO 1:3 ESP = 5mm P/ PAREDE	M2	106,86	4,21	449,88	
4.2	SEINFRA	C1220	EMBOÇO C/ ARGAMASSA DE CIMENTO E AREIA S/ PENEIRAR, TRAÇO 1:3	M2	106,86	21,36	2.282,53	2.732,41
5.0 CONCRETO								
5.1	SEINFRA	C3025	PISO MORTO CONCRETO FCK=13,5MPa C/PREPARO E LANÇAMENTO	M2	17,99	385,89	6.942,16	6.942,16
6.0 PINTURAS								
6.1	SEINFRA	C3219	FAIXA HORIZONTAL/TINTA REFLETIVA/RESINA ACRÍLICA À BASE D'ÁGUA	M2	89,93	16,02	1.440,68	1.440,68
TOTAL SIMPLES								46.416,28
TOTAL BDI								11.381,27
VALOR TOTAL								57.797,55

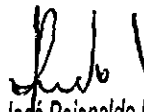
 José Reinaldo Lobo de Oliveira
 ENGENHEIRO CIVIL
 RNP: 0600612287
 CREA: 40.206 - D



**NOVA
RUSSAS**
GOVERNO MUNICIPAL

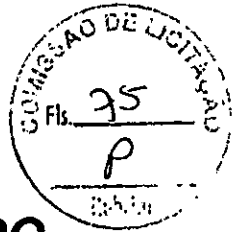

2. CRONOGRAMA FÍSICO FINANCEIRO

✓



PREFEITURA MUNICIPAL DE NOVA RUSSAS

OBJETO: SERVIÇOS COMPLEMENTARES DA CRECHE DO ESTADO

LOCAL: RUA DAVI JOSÉ DE CARVALHO - NOVA RUSSAS

DATA: 26 DE NOVEMBRO DE 2018

BASE DE PREÇO: TABELA SEINFRA 24.1

CRONOGRAMA FISICO-FINANCEIRO

ITEM	DESCRIÇÃO	VALOR	%	DIAS	
				R\$	%
1	SERVIÇOS PRELIMINARES	925,72	2%	925,72	100%
2	MOVIMENTO DE TERRA	8.988,97	19%	8.988,97	100%
3	ALVENARIA	25.386,34	55%	25.386,34	100%
4	REVESTIMENTO	2.732,41	6%	2.732,41	100%
5	CONCRETO	6.942,16	61%	6.942,16	100%
6	PINTURAS	1.440,68	3%	1.440,68	100%
	TOTAL SIMPLES	46.416,28	146%	46.416,28	100%
	TOTAL BDI	11.381,27		11.381,27	
	TOTAL GERAL	57.797,55		57.797,55	



José Reinaldo Lobo de Oliveira
ENGENHEIRO CIVIL
RNP: 0600612287
CREA: 40.206 - D

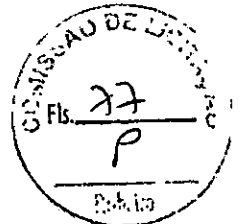

**NOVA
RUSSAS**
GOVERNO MUNICIPAL

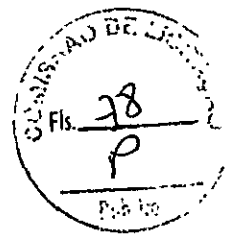

3. MEMÓRIA DE CÁLCULO



PREFEITURA MUNICIPAL DE NOVA RUSSAS

OBJETO: SERVIÇOS COMPLEMENTARES DA CRECHE DO ESTADO

LOCAL: RUA DAVI JOSÉ DE CARVALHO - NOVA RUSSAS

DATA: 26 DE NOVEMBRO DE 2018

BASE DE PREÇO: TABELA SEINFRA 24.1

MEMÓRIA DE CÁLCULO

ITEM	TABELA	CÓDIGO	DESCRIÇÃO DO SERVIÇO	UNID.	RESULTADO	LARGURA (M)	COMP. (M)	ALTURA (M)	REP.
1.0 SERVIÇOS PRELIMINARES									
1.1	SEINFRA	C4541	PLACA PADRÃO DE OBRA, TIPO BANNER	M2	4,00	2,00		2,00	1,00
2.0 MOVIMENTO DE TERRA									
2.1	SEINFRA	C1256	ESCAVAÇÃO MANUAL CAMPO ABERTO EM TERRA ATÉ 2M	M3	26,45	1,00	52,90	0,50	
2.2	SEINFRA	C1256	ESCAVAÇÃO MANUAL CAMPO ABERTO EM TERRA ATÉ 2M	M3	17,99	3,40	52,90	0,10	
2.3	SEINFRA	C1256	ESCAVAÇÃO MANUAL CAMPO ABERTO EM TERRA ATÉ 2M	M3	0,29	1,20	1,20	0,10	2,00
				M3	44,73				
2.4	SEINFRA	C0326	ATERRO C/COMPACTAÇÃO MECÂNICA E CONTROLE, MAT. DE AQUISIÇÃO	M3	120,61	1,20	52,90	1,90	
3.0 ALVENARIA									
3.1	SEINFRA	C3347	ALVENARIA DE PEDRA ARGAMASSADA (TRAÇO 1:4) C/AGREGADOS ADQUIRIDOS	M3	89,93		52,90	1,70	1,00
4.0 REVESTIMENTO									
4.1	SEINFRA	C0776	CHAPISCO C/ ARGAMASSA DE CIMENTO E AREIA S/PENEIRAR TRAÇO 1:3 ESP. = 5mm P/ PAREDE	M2	106,86		52,90	2,02	
4.2	SEINFRA	C1220	EMBOÇO C/ ARGAMASSA DE CIMENTO E AREIA S/ PENEIRAR, TRAÇO 1:3	M2	106,86		52,90	2,02	
5.0 CONCRETO									
5.1	SEINFRA	C3025	PISO MORTO CONCRETO FCK=13,5MPa C/PREPARO E LANÇAMENTO	M2	17,99	3,40	52,90	0,10	
6.0 PINTURA									
6.1	SEINFRA	C3219	FAIXA HORIZONTAL/TINTA REFLETIVA/RESINA ACRÍLICA A BASE D'ÁGUA	M2	89,93	1,70	52,90		

 José Reinaldo Lobo de Oliveira
 ENGENHEIRO CIVIL
 RNP: 0600612287
 CREA: 40.206 - D





**NOVA
RUSSAS**
GOVERNO MUNICIPAL

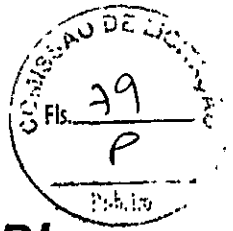

4. COMPOSIÇÃO DE BDI

[Handwritten mark]

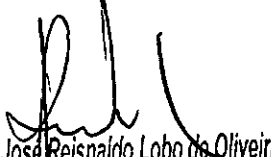

COMPOSIÇÃO DE BDI		
COD	DESCRIÇÃO	%
	Despesas Indiretas	
AC	Administração central	3,00
DF	Despesas financeiras	0,59
R	Riscos	0,97
	Benefício	
S + G	Garantia/seguros	0,80
L	Lucro	6,16
I	Impostos	10,15
	PIS	0,65
	COFINS	3,00
	ISS	2,00
	CPRB (2%, Apenas quando tiver desoneração INSS)	4,50
	TOTAL DOS IMPOSTOS	10,15
	BDI =	24,52%
$BDI = \frac{(1 + AC + S + R + G)(1 + DF)(1 + L)}{(1 - I)} - 1$		

José Reinaldo Lobo de Oliveira
ENGENHEIRO CIVIL
RNP: 0600612287
CREA: 40.206 - D

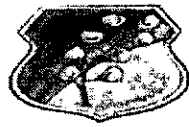

**NOVA
RUSSAS**
GOVERNO MUNICIPAL

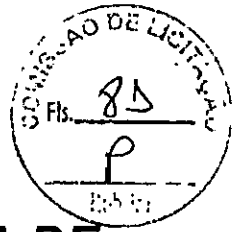

**5. COMPOSIÇÃO UNITÁRIA DE
PREÇOS**

[Handwritten mark]

PREFEITURA MUNICIPAL DE NOVA RUSSAS

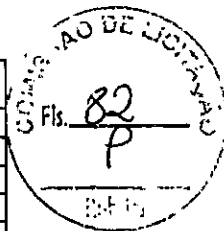

OBJETO: SERVIÇOS COMPLEMENTARES DA CRECHE DO ESTADO

LOCAL: RUA DAVI JOSÉ DE CARVALHO - NOVA RUSSAS

COMPOSIÇÃO PREÇOS UNITÁRIO

C4541 - PLACA PADRÃO DE OBRA, TIPO BANNER - M2

MAO DE OBRA		Unidade	Coefficiente	Preço	Total
11530	MDNTADOR	H	3,0000	7,2000	21,6000
12391	PEDREIRO	H	3,0000	7,2000	21,6000
12543	SERVENTE	H	3,0000	4,8800	14,6400
				Total:	57,8400

MATERIAIS

10871	COTOVELO AÇO GALVANIZADO DE 1 1/2"	UN	0,1700	16,2300	2,7591
11945	TE AÇO GALVANIZADO DE 1 1/2"	UN	0,1700	17,6000	2,9920
12170	TUBO AÇO GALVANIZADO DE 40MM (1 1/2")	M	1,5000	22,4000	33,6000
18395	LONA C/ APLICAÇÃO DE ILHOSES E LACRES, IMPRESSA C/ LOGOMARCAS E DESCRIÇÃO DA OBRA	M2	1,0000	79,3900	79,3900
				Total:	118,7411

SERVIÇOS

C0830	CONCRETO CICLÓPIDO FCK 15 MPa COM AGREGADO ADQUIRIDO	M3	0,0125	278,0350	3,4754
				Total:	3,4754

Total Simples: 180,06

Encargos Sociais: 51,37

Valor BDI: 0,00

Valor Geral: 231,43

C1256 - ESCAVAÇÃO MANUAL CAMPO ABERTO EM TERRA ATÉ 2M - M3

MAO DE OBRA		Unidade	Coefficiente	Preço	Total
12543	SERVENTE	H	2,9300	4,8800	14,2984
				Total:	14,2984

Total Simples: 14,30

Encargos Sociais: 12,44

Valor BDI: 0,00

Valor Geral: 26,74

Valor Geral: 0,68

C0328 - ATERRO C/COMPACTAÇÃO MECÂNICA E CONTROLE, MAT. DE AQUISIÇÃO - M3

EQUIPAMENTOS (CHORARIO)		Unidade	Coefficiente	Preço	Total
10706	CAMINHÃO TANQUE 6.000 l (CHP)	H	0,0350	91,3001	3,1955
10725	COMPACTADOR DE PLACA VIBRATÓRIA HP 7 (CHP)	H	0,0350	27,9378	0,9778
				Total:	4,1733

MAO DE OBRA

12543	SERVENTE	H	1,0500	4,8800	5,1240
				Total:	5,1240

MATERIAIS

10111	AREIA VERMELHA	M3	1,1000	46,0000	50,6000
				Total:	50,6000

Total Simples: 59,90

Encargos Sociais: 4,92

Valor BDI: 0,00

Valor Geral: 64,82

C3347 - ALVENARIA DE PEDRA ARGAMASSADA (TRAÇO 1:4) C/AGREGADOS ADQUIRIDOS - M3

MAO DE OBRA		Unidade	Coefficiente	Preço	Total
12391	PEDREIRO	H	5,0000	7,2000	36,0000
12543	SERVENTE	H	7,0000	4,8800	34,1600
				Total:	70,1600

MATERIAIS

11600	PEDRA DE MÃO (RACHÃO)	M3	1,1500	45,3700	52,1755
				Total:	52,1755

SERVIÇOS

C0171	ARGAMASSA DE CIMENTO E AREIA S/PEN. TRAÇO 1:4	M3	0,3000	287,2360	66,1708
				Total:	66,1708

Total Simples: 208,51

Encargos Sociais: 73,78

Valor BDI: 0,00

Valor Geral: 282,29

José Reinaldo Lobo de Oliveira
 ENGENHEIRO CIVIL
 RNP: 0600612287
 CREA: 40.206 - D



**C0776 - CHAPISCO C/ ARGAMASSA DE CIMENTO E AREIA S/PENEIRAR TRAÇO 1:3 ESP.= 5mm P/ PAREDE - M2**

MAO DE OBRA	Unidade	Coefficiente	Preço	Total
I2391 PEDREIRO	H	0,1000	7,2000	0,7200
I2543 SERVENTE	H	0,1500	4,8800	0,7320
			Total:	1,4520
MATERIAIS				
I0109 AREIA MEDIA	M3	0,0061	46,0000	0,2806
I0805 CIMENTO PORTLAND	KG	2,4300	0,5000	1,2150
			Total:	1,4956
			Total Simples:	2,95
			Encargos Sociais:	1,26
			Valor BDI:	0,00
			Valor Geral:	4,21

C1220 - EMBOÇO C/ ARGAMASSA DE CIMENTO E AREIA S/ PENEIRAR, TRAÇO 1:3 - M2

MAO DE OBRA	Unidade	Coefficiente	Preço	Total
I2381 PEDREIRO	H	0,6000	7,2000	4,3200
I2543 SERVENTE	H	0,8000	4,8800	3,9040
			Total:	8,2240
MATERIAIS				
I0109 AREIA MEDIA	M3	0,0243	46,0000	1,1178
I0805 CIMENTO PORTLAND	KG	8,7200	0,5000	4,8600
			Total:	5,9778
			Total Simples:	14,20
			Encargos Sociais:	7,16
			Valor BDI:	0,00
			Valor Geral:	21,36

C3025 - PISO MORTO CONCRETO FCK=13,5MPa C/PREPARO E LANÇAMENTO - M3

MAO DE OBRA	Unidade	Coefficiente	Preço	Total
I2391 PEDREIRO	H	2,0000	7,2000	14,4000
I2543 SERVENTE	H	6,0000	4,8800	29,2800
			Total:	43,6800
SERVIÇOS				
C0839 CONCRETO P/VIBR., FCK 13.5 MPa COM AGREGADO ADQUIRIDO	M3	1,0000	274,2541	274,2541
			Total:	274,2541
			Total Simples:	317,93
			Encargos Sociais:	67,96
			Valor BDI:	0,00
			Valor Geral:	385,89

C3219 - FAIXA.HORIZONTAL/TINTA REFLETIVA/RESINA ACRILICA À BASE D'ÁGUA - M2

EQUIPAMENTOS (CHORARIO)	Unidade	Coefficiente	Preço	Total
I0583 CAMINHÃO C/CARROCERIA DE MADEIRA HP 82 (CHI)	H	0,0000	13,9980	0,0000
I0638 MÁQUINA P/PINT. FAIXAS SINAL. AUTOPR. (CHI)	H	0,0014	28,3821	0,0420
I0673 VEÍCULO UTILITÁRIO KOMBI (CHI)	H	0,0014	9,7892	0,0140
I0704 CAMINHÃO C/CARROCERIA DE MADEIRA HP 92 (CHP)	H	0,0071	61,6137	0,4401
I0752 MÁQUINA P/PINT. FAIXAS SINAL. AUTOPR. (CHP)	H	0,0057	130,4144	0,7452
I0786 VEÍCULO UTILITÁRIO KOMBI (CHP)	H	0,0057	55,4770	0,3170
			Total:	1,5563
MAO DE OBRA				
I2543 SERVENTE	H	0,0571	4,8800	0,2789
I2567 TECNICO PRE MARCADOR	H	0,0071	14,0000	0,1000
			Total:	0,3789
MATERIAIS				
I2521 MICRO ESFERA DE VIDRO	KG	0,5500	4,5100	2,4805
I2541 TINTA REFLETIVA/RESINA ACRILICA A BASE D'AGUA	L	0,5000	22,2600	11,1300
			Total:	13,6105
			Total Simples:	15,55
			Encargos Sociais:	0,47
			Valor BDI:	0,00
			Valor Geral:	16,02

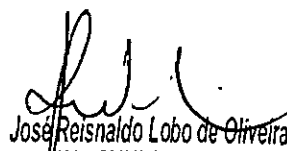
José Reinaldo Lobo de Oliveira
ENGENHEIRO CIVIL
RNP: 0600612287
CREA: 40.206 - D



6. COMPOSIÇÃO DE ENCARGOS

SOCIAIS





ENCARGOS SOCIAIS - HORISTAS E MENSALISTAS - TABELA SEINFRA 024 e 024.1 (DESONERADA)					
CÓDIGO	DESCRIÇÃO	TABELA 024.1		TABELA 024	
		HORISTAS %	MENSALISTAS %	HORISTAS %	MENSALISTAS %
A	ENCARGOS SOCIAIS BÁSICOS	16,80	16,80	36,80	36,80
A1	INSS	0,00	0,00	20,00	20,00
A2	SESI	1,50	1,50	1,50	1,50
A3	SENAI	1,00	1,00	1,00	1,00
A4	INCRA	0,20	0,20	0,20	0,20
A5	SEBRAE	0,60	0,60	0,60	0,60
A6	SALÁRIO EDUCAÇÃO	2,50	2,50	2,50	2,50
A7	SEGURO DE ACIDENTES	3,00	3,00	3,00	3,00
A8	FGTS	8,00	8,00	8,00	8,00
B	ENCARGOS SOCIAIS C/ INCIDÊNCIA DE A	46,45	17,71	46,45	17,71
B1	DESCANSO SEMANAL REMUNERADO	17,87	0,00	17,87	0,00
B2	FERIADOS	3,72	0,00	3,72	0,00
B3	AUXILIO ENFERMIDADE	0,91	0,69	0,91	0,69
B4	13º SALÁRIO	10,92	8,33	10,92	8,33
B5	LICENÇA PATERNIDADE	0,08	0,06	0,08	0,06
B6	FALTAS JUSTIFICADAS	0,73	0,56	0,73	0,56
B7	DIAS DE CHUVAS	1,65	0,00	1,65	0,00
B8	AUXÍLIO ACIDENTE DE TRABALHO	0,12	0,09	0,12	0,09
B9	FÉRIAS GOZADAS	10,42	7,96	10,42	7,96
B10	SALÁRIO MATERNIDADE	0,03	0,02	0,03	0,02
C	ENCARGOS SOCIAIS S/ INCIDÊNCIA DE A	15,43	11,78	15,43	11,78
C1	AVISO PRÉVIO INDENIZADO	6,35	4,85	6,35	4,85
C2	AVISO PRÉVIO TRABALHADO	0,15	0,11	0,15	0,11
C3	FÉRIAS INDENIZADAS	3,56	2,72	3,56	2,72
C4	DEPOSITO DE RECISÃO S/ JUSTA CAUSA	4,84	3,69	4,84	3,69
C5	INDENIZAÇÃO ADICIONAL	0,53	0,41	0,53	0,41
D	REINCIDÊNCIAS DE UM GRUPO SOBRE O OUTRO	8,33	3,39	17,65	6,95
D1	REINCIDÊNCIA DE GRUPO A SOBRE GRUPO B	7,80	2,98	17,09	6,52
D2	REINCIDÊNCIA DE GRUPO A SOBRE AVISO PRÉVIO TRABALHADO E REINCIDÊNCIA DO FGTS SOBRE AVISO PRÉVIO INDENIZADO	0,53	0,41	0,56	0,43
TOTAL (A+B+C+D)		67,01	49,68	116,33	73,24

Jose Reinaldo Lobo de Oliveira
Jose Reinaldo Lobo de Oliveira
 ENGENHEIRO CIVIL
 RNP: 0600612287
 CREA: 40.206 - D

[Handwritten signature]

MEMORIAL DESCRITIVO E ESPECIFICAÇÕES TÉCNICAS

OBJETO:

O memorial descritivo e as especificações técnicas tem por objetivo estabelecer as condições técnicas (normas e especificações para materiais e serviços) que presidirão o desenvolvimento das obras de **SERVIÇOS COMPLEMENTARES DA CRECHE DA RODOVIÁRIA**.

PROJETOS:

A execução da obra deverá seguir integral e rigorosamente aos projetos, especificações e detalhes que serão fornecidos pela contratante a empreiteira, com todas as características necessárias à perfeita execução dos serviços.

A empreiteira fazer minucioso estudo, verificação e comparação de todos os desenhos dos projetos arquitetônicos, de instalações, das especificações e demais documentos integrantes da documentação técnica fornecida pela contratante para execução da obra.

NORMAS:

Fazem parte integrante deste, independente de transcrição, todas as normas, especificações e métodos da Associação Brasileira de Normas Técnicas (ABNT) que tenham relação com os serviços objeto do contrato.

ASSISTÊNCIA TÉCNICA E ADMINISTRATIVA:

A empreiteira se obriga, a saber, as responsabilidades legais vigentes, prestar toda assistência técnica e administrativa necessária, a fim de imprimir andamento conveniente às obras e serviços.

A responsabilidade técnica da obra será de profissional pertencente ao quadro de pessoal e devidamente habilitado e registrado no Conselho Regional de Engenharia e Arquitetura - CREA.

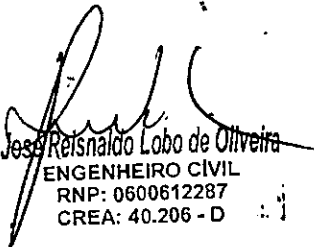
José Reisnaldo Lobo de Oliveira
ENGENHEIRO CIVIL
RNP: 0600612287
CREA: 40.206 - D



MATERIAIS, MÃO DE OBRA E EQUIPAMENTOS:

Para as obras e serviços contratados, caberá à empreiteira fornecer e conservar o equipamento mecânico e o ferramental necessários e arregimentar mão de obra idônea, de modo a reunir permanentemente em serviço uma equipe homogênea e suficiente de operários, mestres e encarregados que assegurem progresso satisfatório às obras. Será ainda de responsabilidade da empreiteira o fornecimento dos materiais necessários, todos de primeira qualidade e em quantidade suficiente para conclusão das obras no prazo fixado em contrato. A empreiteira só poderá usar qualquer material depois de submetê-lo ao exame e aprovação da fiscalização, a quem caberá impugnar seu emprego, quando estiver em desacordo com as especificações e projetos. O emprego de qualquer marca de material não especificado e considerado como "similar" só se fará mediante solicitação por escrito da empreiteira e autorização também por escrito da fiscalização.

Se circunstâncias ou condições locais tornarem aconselhável a substituição de alguns dos materiais especificados por outros equivalentes, esta substituição poderá efetuar-se desde que haja expressa autorização, por escrito, da fiscalização, para cada caso particular.

Obriga-se o construtor a retirar do recinto das obras quaisquer materiais porventura impugnados pela fiscalização, dentro de um prazo não superior a 72 (setenta e duas horas) a contar da notificação.

Será colocada na obra pelo construtor as "placas da obra", com dimensões, detalhes e letreiros fornecidos pela Prefeitura Municipal de NOVA RUSSAS. Além desta, serão colocadas placas em observância às exigências do CREA-CE, indicando nomes e atribuições dos responsáveis técnicos pela execução da obra. É vedada a afixação de placas de anúncios, emblemas ou propagandas.

Serão de responsabilidade do construtor os serviços de vigilância da obra, até que seja efetuado o recebimento provisório da mesma.



Jose Reinaldo Lobo de Oliveira
ENGENHEIRO CIVIL
RNP: 0600612287
CREA: 40.206 - D





**NOVA
RUSSAS**
GOVERNO MUNICIPAL



DISPOSIÇÕES GERAIS:

Estas especificações têm por objetivo estabelecer e determinar condições e tipos de materiais a serem empregados, assim como fornecer detalhes construtivos acerca dos serviços que ocorrerão por ocasião da obra. Qualquer discrepância entre estas especificações e os projetos a dúvida será dirimida pela fiscalização.

Correrão por conta da empreiteira, todas as responsabilidades com as instalações provisórias da obra, tais como:

- Utilização de andaimes;
- Ligações provisórias de água, luz e sanitários;
- Locação da obra.

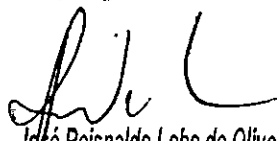
José Reinaldo Lobo de Oliveira
ENGENHEIRO CIVIL
RNP: 0600612287
CREA: 40.206 - D



**NOVA
RUSSAS**
GOVERNO MUNICIPAL

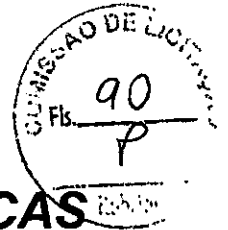

8. PEÇAS GRÁFICAS

[Handwritten signature]

01/02

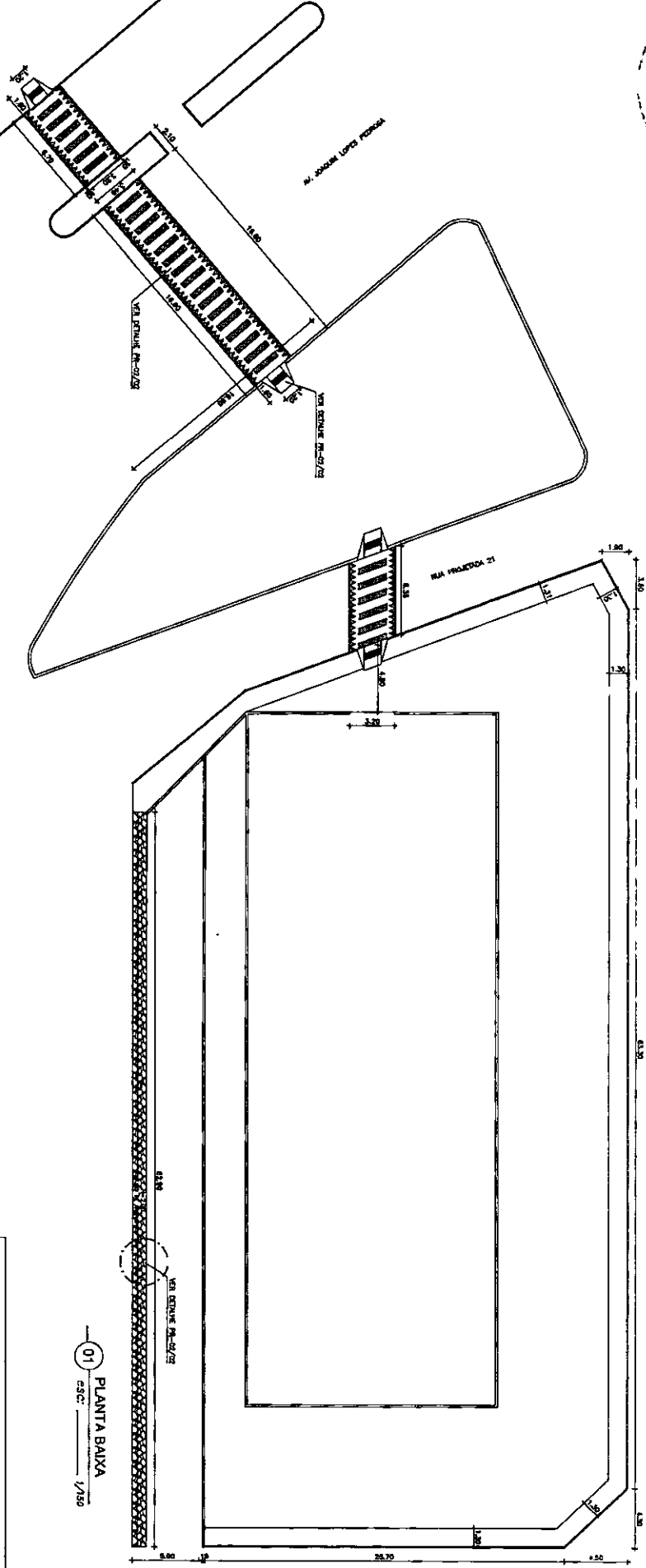

Jose Reinaldo Lobo de Oliveira
Jose Reinaldo Lobo de Oliveira
 ENGENHEIRO CIVIL
 R.N.P. - 0600612287
 CREA: 40.206 - D



01 PLANTA BAIXA ESC: 1/150

PROJETO: RAMPA E MURO DE ARRIMO	
CLIENTE: PREFEITURA MUNICIPAL DE NOVA RUSSAS	
LOCAL: RUA PROJETADA 21	
CONTINUIDADE: ARQUITETURA	
1. PLANTAS	
2. SEÇÕES	
3. DETALHES	
4. OUTROS	
5. LEGENDA	
6. OBSERVAÇÕES	
7. DATA DE EMISSÃO	01/02
8. DATA DE REVISÃO	
9. DATA DE ENCERRAMENTO	
10. DATA DE VALIDADE	

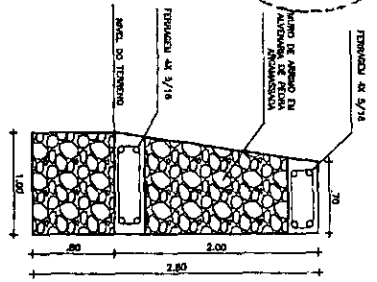
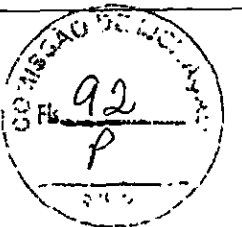

01 MURO DE ARRIMO
esc.: 1/25

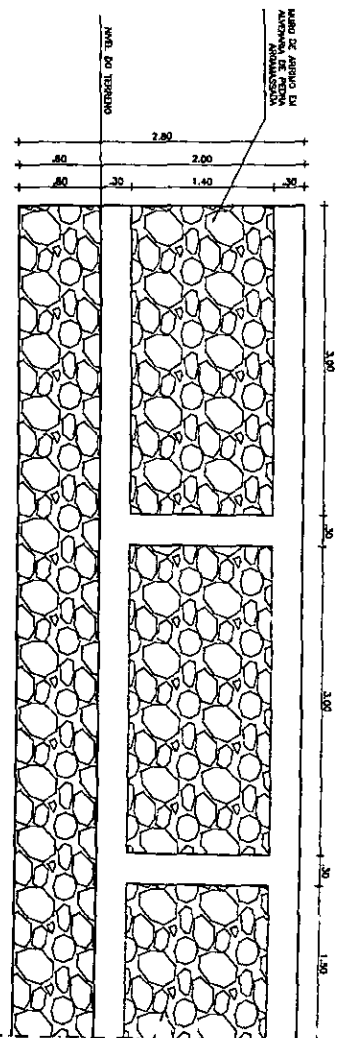

02 DETALHE MURO DE ARRIMO
esc.: 1/25

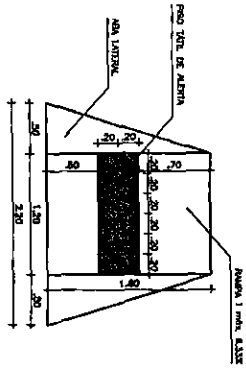

03 RAMPA DE ACESSIBILIDADE
esc.: 1/25

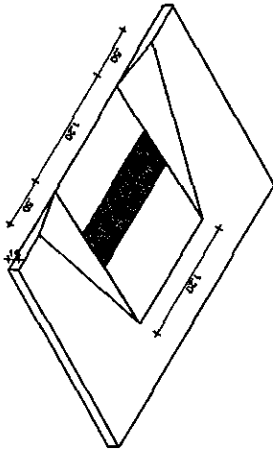

04 DETALHE RAMPA DE ACESSIBILIDADE
esc.: 1/25

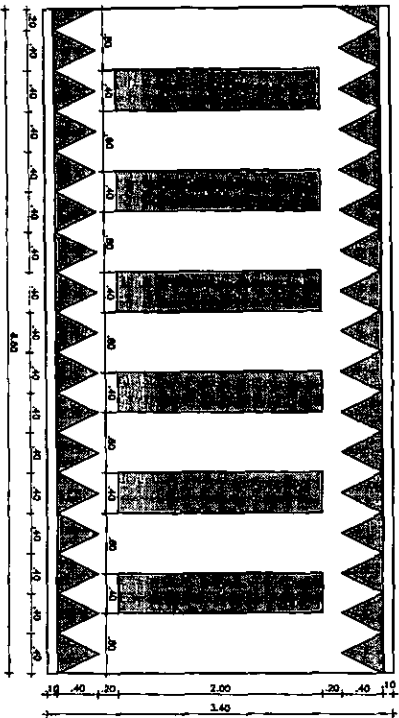

05 TRAVESSIA ELEVADA
esc.: 1/25



06 DETALHE TRAVESSIA ELEVADA
esc.: 1/25

JOSE RAFAEL LOBO DE OLIVEIRA
ENGENHEIRO CIVIL
RNP: 0600612287
CREA: 40.206 - D



MUNICÍPIO		NOVA RUSSAS	
RAMPA E MURO DE ARRIMO			
CLIENTE		PREFEITURA MUNICIPAL DE NOVA RUSSAS	
LOCAL		RUA PROLETÁRIA 21	
CONTÍDUA		ARQUITETURA	
1		PROJETO DE ARQUITETURA	
2		PROJETO DE FUNDAMENTAÇÃO	
3		PROJETO DE INSTALAÇÃO DE SERVIÇOS	
4		PROJETO DE INSTALAÇÃO DE SERVIÇOS	
5		PROJETO DE INSTALAÇÃO DE SERVIÇOS	
6		PROJETO DE INSTALAÇÃO DE SERVIÇOS	
7		PROJETO DE INSTALAÇÃO DE SERVIÇOS	
8		PROJETO DE INSTALAÇÃO DE SERVIÇOS	
9		PROJETO DE INSTALAÇÃO DE SERVIÇOS	
10		PROJETO DE INSTALAÇÃO DE SERVIÇOS	
11		PROJETO DE INSTALAÇÃO DE SERVIÇOS	
12		PROJETO DE INSTALAÇÃO DE SERVIÇOS	
13		PROJETO DE INSTALAÇÃO DE SERVIÇOS	
14		PROJETO DE INSTALAÇÃO DE SERVIÇOS	
15		PROJETO DE INSTALAÇÃO DE SERVIÇOS	
16		PROJETO DE INSTALAÇÃO DE SERVIÇOS	
17		PROJETO DE INSTALAÇÃO DE SERVIÇOS	
18		PROJETO DE INSTALAÇÃO DE SERVIÇOS	
19		PROJETO DE INSTALAÇÃO DE SERVIÇOS	
20		PROJETO DE INSTALAÇÃO DE SERVIÇOS	
21		PROJETO DE INSTALAÇÃO DE SERVIÇOS	
22		PROJETO DE INSTALAÇÃO DE SERVIÇOS	
23		PROJETO DE INSTALAÇÃO DE SERVIÇOS	
24		PROJETO DE INSTALAÇÃO DE SERVIÇOS	
25		PROJETO DE INSTALAÇÃO DE SERVIÇOS	
26		PROJETO DE INSTALAÇÃO DE SERVIÇOS	
27		PROJETO DE INSTALAÇÃO DE SERVIÇOS	
28		PROJETO DE INSTALAÇÃO DE SERVIÇOS	
29		PROJETO DE INSTALAÇÃO DE SERVIÇOS	
30		PROJETO DE INSTALAÇÃO DE SERVIÇOS	
31		PROJETO DE INSTALAÇÃO DE SERVIÇOS	
32		PROJETO DE INSTALAÇÃO DE SERVIÇOS	
33		PROJETO DE INSTALAÇÃO DE SERVIÇOS	
34		PROJETO DE INSTALAÇÃO DE SERVIÇOS	
35		PROJETO DE INSTALAÇÃO DE SERVIÇOS	
36		PROJETO DE INSTALAÇÃO DE SERVIÇOS	
37		PROJETO DE INSTALAÇÃO DE SERVIÇOS	
38		PROJETO DE INSTALAÇÃO DE SERVIÇOS	
39		PROJETO DE INSTALAÇÃO DE SERVIÇOS	
40		PROJETO DE INSTALAÇÃO DE SERVIÇOS	
41		PROJETO DE INSTALAÇÃO DE SERVIÇOS	
42		PROJETO DE INSTALAÇÃO DE SERVIÇOS	
43		PROJETO DE INSTALAÇÃO DE SERVIÇOS	
44		PROJETO DE INSTALAÇÃO DE SERVIÇOS	
45		PROJETO DE INSTALAÇÃO DE SERVIÇOS	
46		PROJETO DE INSTALAÇÃO DE SERVIÇOS	
47		PROJETO DE INSTALAÇÃO DE SERVIÇOS	
48		PROJETO DE INSTALAÇÃO DE SERVIÇOS	
49		PROJETO DE INSTALAÇÃO DE SERVIÇOS	
50		PROJETO DE INSTALAÇÃO DE SERVIÇOS	
51		PROJETO DE INSTALAÇÃO DE SERVIÇOS	
52		PROJETO DE INSTALAÇÃO DE SERVIÇOS	
53		PROJETO DE INSTALAÇÃO DE SERVIÇOS	
54		PROJETO DE INSTALAÇÃO DE SERVIÇOS	
55		PROJETO DE INSTALAÇÃO DE SERVIÇOS	
56		PROJETO DE INSTALAÇÃO DE SERVIÇOS	
57		PROJETO DE INSTALAÇÃO DE SERVIÇOS	
58		PROJETO DE INSTALAÇÃO DE SERVIÇOS	
59		PROJETO DE INSTALAÇÃO DE SERVIÇOS	
60		PROJETO DE INSTALAÇÃO DE SERVIÇOS	
61		PROJETO DE INSTALAÇÃO DE SERVIÇOS	
62		PROJETO DE INSTALAÇÃO DE SERVIÇOS	
63		PROJETO DE INSTALAÇÃO DE SERVIÇOS	
64		PROJETO DE INSTALAÇÃO DE SERVIÇOS	
65		PROJETO DE INSTALAÇÃO DE SERVIÇOS	
66		PROJETO DE INSTALAÇÃO DE SERVIÇOS	
67		PROJETO DE INSTALAÇÃO DE SERVIÇOS	
68		PROJETO DE INSTALAÇÃO DE SERVIÇOS	
69		PROJETO DE INSTALAÇÃO DE SERVIÇOS	
70		PROJETO DE INSTALAÇÃO DE SERVIÇOS	
71		PROJETO DE INSTALAÇÃO DE SERVIÇOS	
72		PROJETO DE INSTALAÇÃO DE SERVIÇOS	
73		PROJETO DE INSTALAÇÃO DE SERVIÇOS	
74		PROJETO DE INSTALAÇÃO DE SERVIÇOS	
75		PROJETO DE INSTALAÇÃO DE SERVIÇOS	
76		PROJETO DE INSTALAÇÃO DE SERVIÇOS	
77		PROJETO DE INSTALAÇÃO DE SERVIÇOS	
78		PROJETO DE INSTALAÇÃO DE SERVIÇOS	
79		PROJETO DE INSTALAÇÃO DE SERVIÇOS	
80		PROJETO DE INSTALAÇÃO DE SERVIÇOS	
81		PROJETO DE INSTALAÇÃO DE SERVIÇOS	
82		PROJETO DE INSTALAÇÃO DE SERVIÇOS	
83		PROJETO DE INSTALAÇÃO DE SERVIÇOS	
84		PROJETO DE INSTALAÇÃO DE SERVIÇOS	
85		PROJETO DE INSTALAÇÃO DE SERVIÇOS	
86		PROJETO DE INSTALAÇÃO DE SERVIÇOS	
87		PROJETO DE INSTALAÇÃO DE SERVIÇOS	
88		PROJETO DE INSTALAÇÃO DE SERVIÇOS	
89		PROJETO DE INSTALAÇÃO DE SERVIÇOS	
90		PROJETO DE INSTALAÇÃO DE SERVIÇOS	
91		PROJETO DE INSTALAÇÃO DE SERVIÇOS	
92		PROJETO DE INSTALAÇÃO DE SERVIÇOS	
93		PROJETO DE INSTALAÇÃO DE SERVIÇOS	
94		PROJETO DE INSTALAÇÃO DE SERVIÇOS	
95		PROJETO DE INSTALAÇÃO DE SERVIÇOS	
96		PROJETO DE INSTALAÇÃO DE SERVIÇOS	
97		PROJETO DE INSTALAÇÃO DE SERVIÇOS	
98		PROJETO DE INSTALAÇÃO DE SERVIÇOS	
99		PROJETO DE INSTALAÇÃO DE SERVIÇOS	
100		PROJETO DE INSTALAÇÃO DE SERVIÇOS	