

*Jaime André*  
ANTONIO JAIME ANDRÉ DA SILVA  
Engenheiro Civil  
RNP: 0616266839  
CREA-CE: 327481

TÍTULO		DATA	ESCALA	ARQUIVO
CONJUNTO SANITÁRIO - VISTA DE TOPO		OUT/2022	1:25	
PRANCHA 01/15				
PROJETO		AUTORES		
MELHORIAS SANITÁRIAS DOMICILIARES		NOME: CREA:		
LOCALIDADE		NOME: CREA:		
FUNASA		DESENV.	DESENHO	VISTO
MINISTERIO DA SAUDE FUNDAÇÃO NACIONAL DE SAUDE				

*JA*

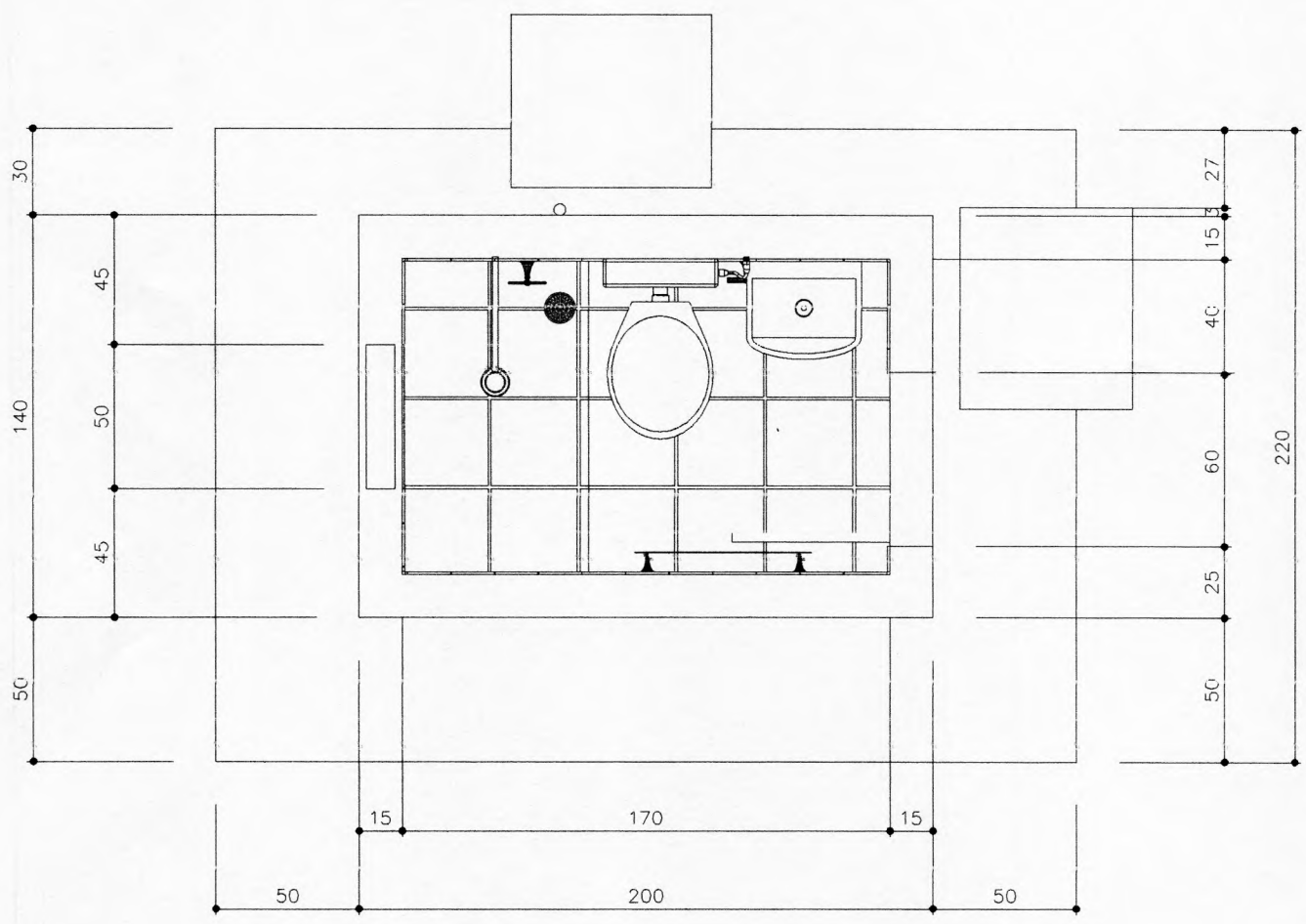

*Handwritten signature*

*Antonio Jaime Andar*  
ANTONIO JAIME ANDAR  
Engenheiro Civil  
RNP- 0616266839  
CREA-CE: 327481

TITULO CONJUNTO SANITÁRIO - PLANTA BAIXA		DATA OUT/2022	ESCALA 1:25	ARQUIVO
PROJETO MELHORIAS SANITÁRIAS DOMICILIARES		PRANCHA 02/15		
LOCALIDADE		AUTORES		
FUNASA		NOME: CREA:		
MINISTERIO DA SAUDE FUNDAÇÃO NACIONAL DE SAUDE		NOME: CREA:		
DESENV.	DESENHO	VISTO		

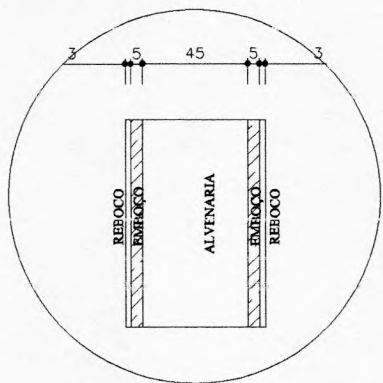
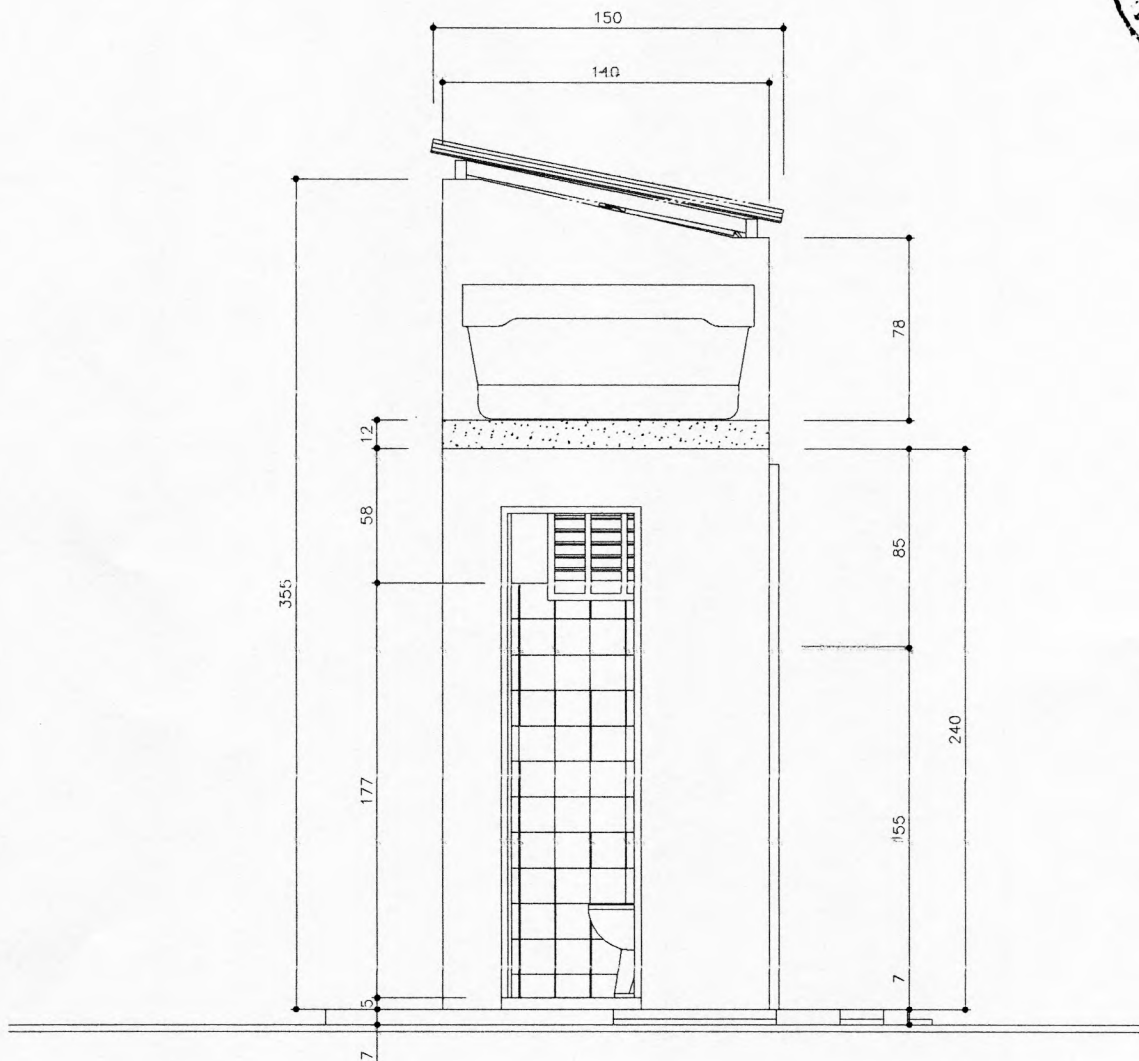
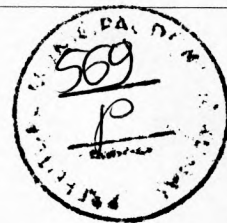

DETALHE DO REVESTIMENTO DA PAREDES  
ESC. : 1:5

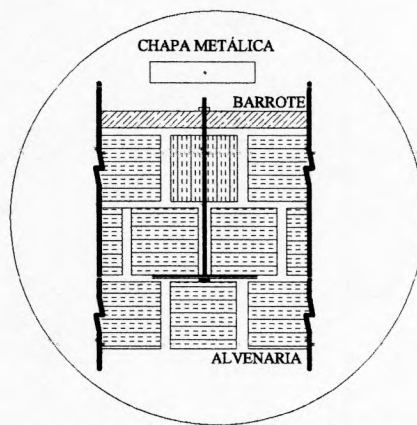

DETALHE DE AMARRAÇÃO DO BARROTE

*AS*

*Jaime André da Silva*  
**ANTÔNIO JAIME ANDRÉ DA SILVA**  
 Engenheiro Civil  
 RNP: 0616266839  
 CREA-CE: 327481

TÍTULO		DATA	ESCALA	ARQUIVO
CONJUNTO SANITÁRIO - CORTE		OUT/2022	1:25	
PRANCHA 01/15				
PROJETO		AUTORES		
MELHORIAS SANITÁRIAS DOMICILIARES		NOME:		
LOCALIDADE		CREA:		
NOME:		CREA:		
FUNASA		DESENV.	DESENHO	VISTO
MINISTERIO DA SAUDE FUNDACAO NACIONAL DE SAUDE				

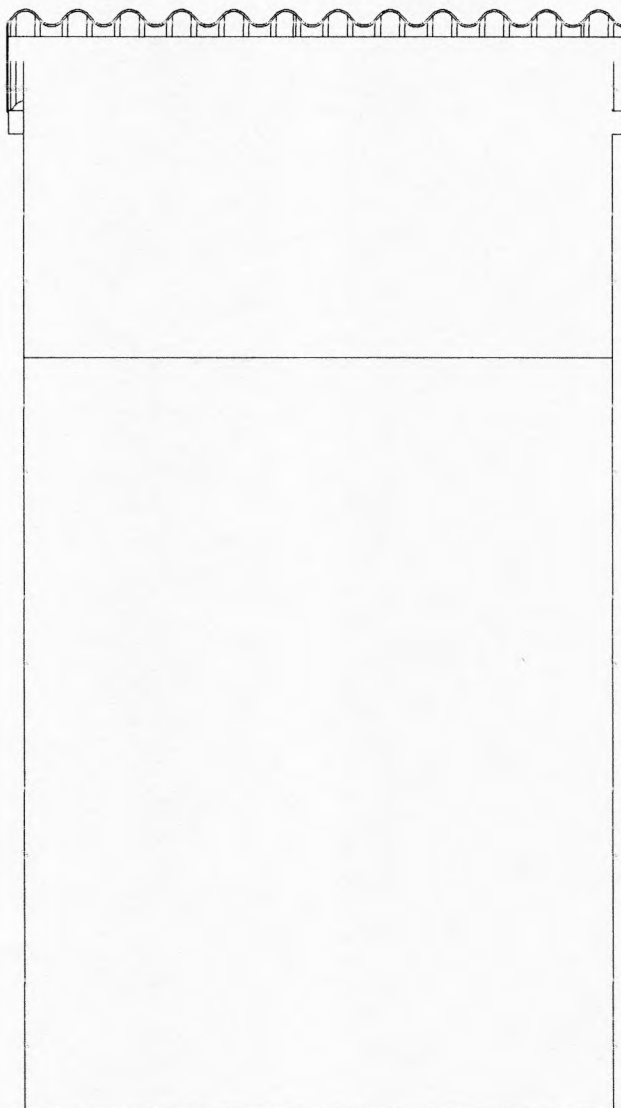

*JA*

*Jaime André*  
**ANTONIO JAIME ANDRÉ DA SILVA**  
Engenheiro Civil  
RNP: 0616266839  
CREA-CE: 327481

<b>TÍTULO</b> CONJUNTO SANITÁRIO - VISTA NORTE	<b>DATA</b> OUT/2022	<b>ESCALA</b> 1:25	<b>ARQUIVO</b> PRANCHA 04/15
<b>PROJETO</b> MELHORIAS SANITÁRIAS DOMICILIARES	<b>AUTORES</b>		
<b>LOCALIDADE</b>	NOME: CREA:		
<b>FUNASA</b>	NOME: CREA:		
MINISTERIO DA SAUDE FUNDAÇÃO NACIONAL DE SAUDE	<b>DESENV.</b>	<b>DESENHO</b>	<b>VISTO</b>

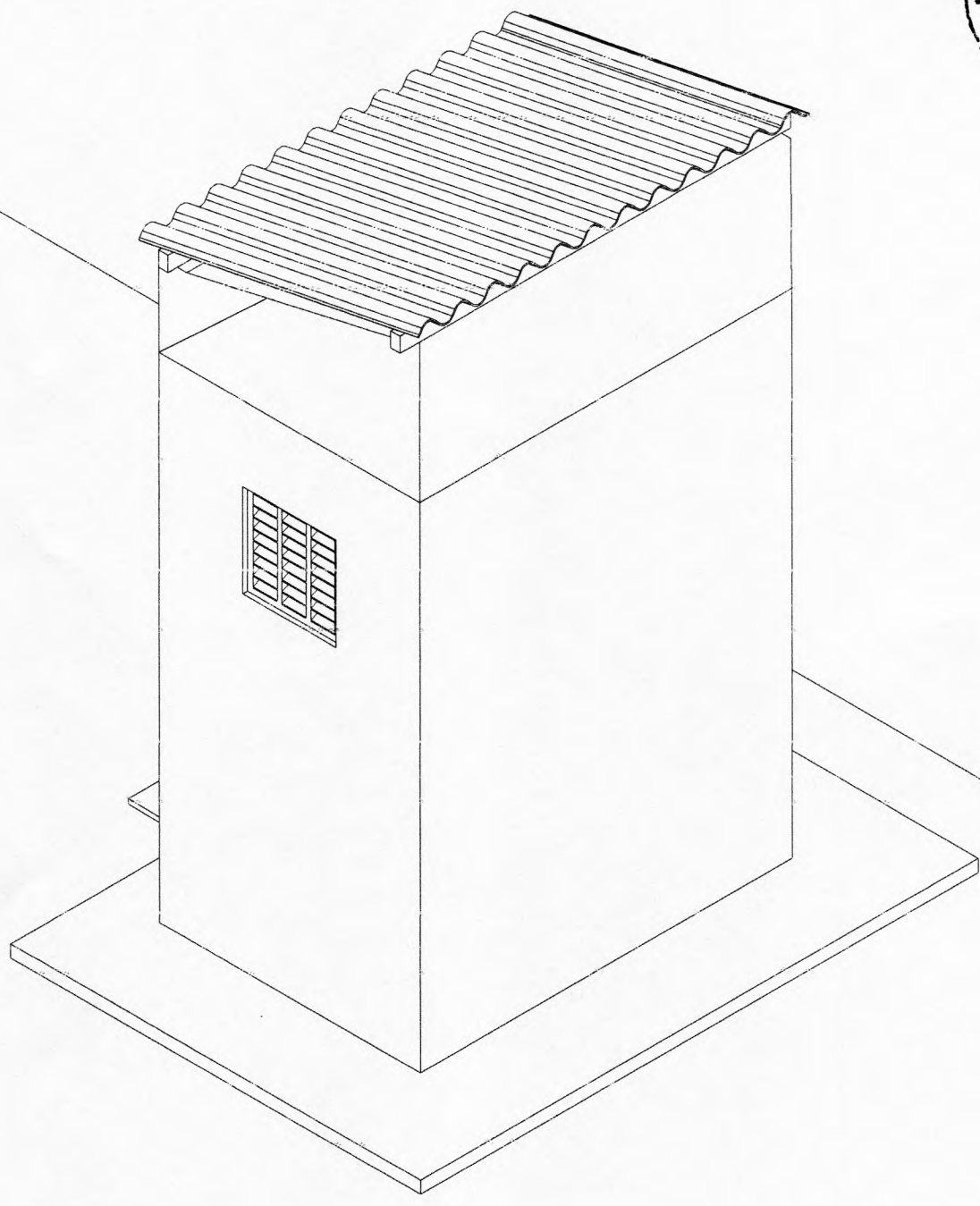

JA

*Jaime Andre*  
ANTONIO JAIME ANDRE DA SILVA  
Engenheiro Civil  
RNP: 0616266839  
CREA-CE: 327481

TITULO  
**CONJUNTO SANITÁRIO - ISOMÉTRICO 30**

DATA ESCALA ARQUIVO  
OUT/2022 1:25  
**PRANCHA 05/15**

PROJETO  
**MELHORIAS SANITÁRIAS DOMICILIARES**

AUTORES

LOCALIDADE

NOME:  
CREA:

**FUNASA** MINISTERIO DA SAUDE  
FUNDAÇÃO NACIONAL DE SAUDE

DESENV. DESENHO VISTO

TELIHAS DE FIBROCIMENTO (SEM AMIANTO) OU TELHAS DE BARRO

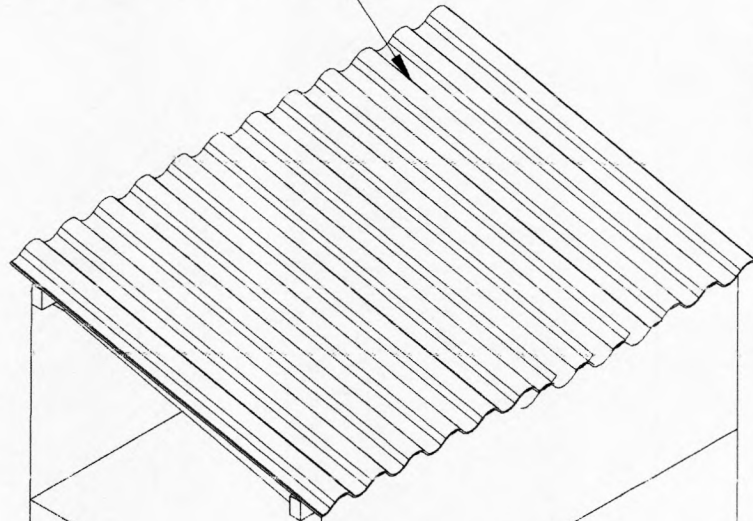

TUBULAÇÃO DE VENTILAÇÃO

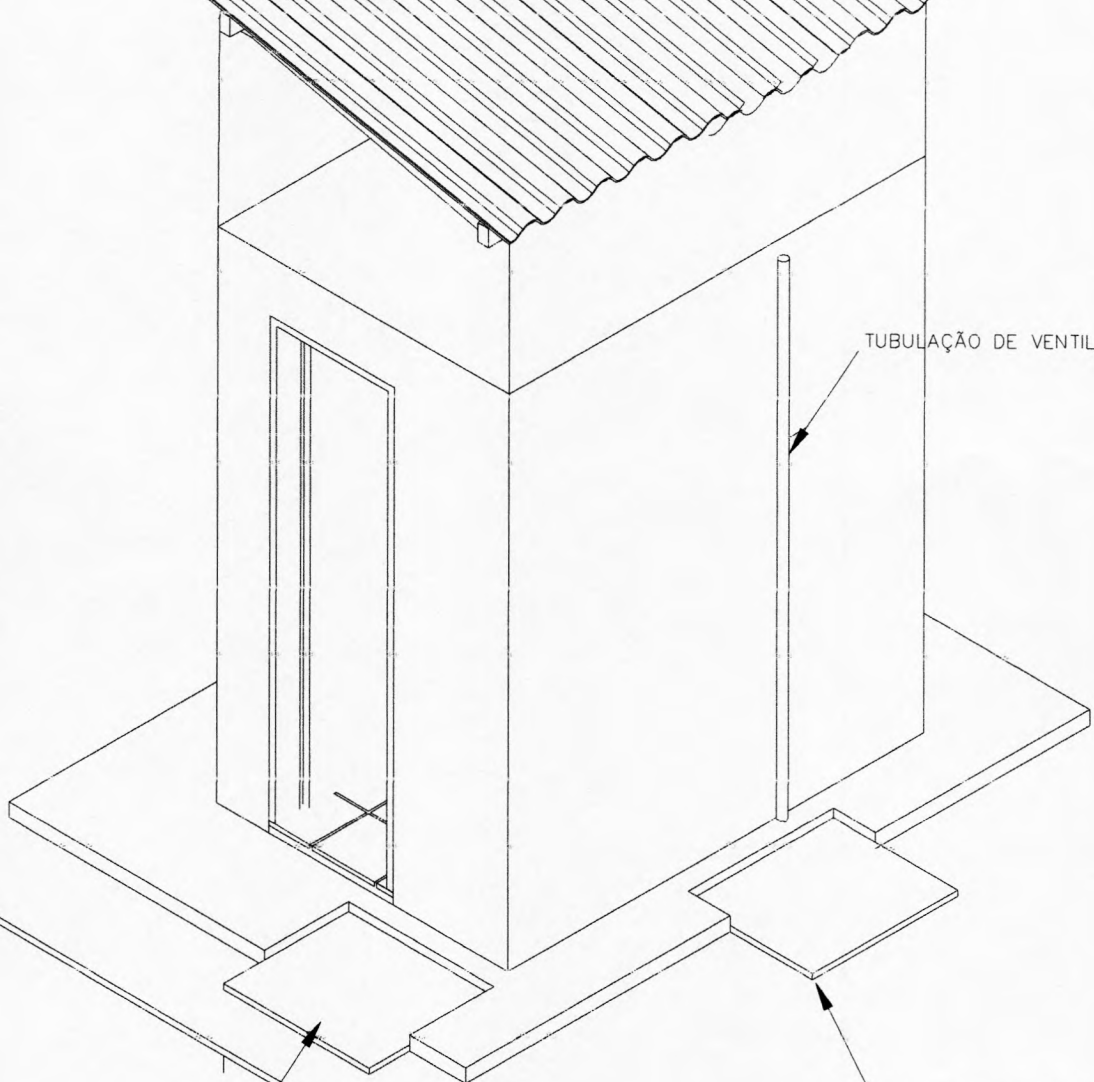

CAIXA DE INSPEÇÃO ELÉTRICA

CAIXA DE PASSAGEM

CAIXA DE INSPEÇÃO DE ATERRAMENTO

*Handwritten signature*

*Jaime André da Silva*  
ANTONIO JAIME ANDRE DA SILVA  
Engenheiro Civil  
RNP: 0616266839  
CREA-CE: 327481

TITULO <b>CONJUNTO SANITÁRIO - ISOMÉTRICO 60</b>	DATA	ESCALA	ARQUIVO
	OUT/2022	1:25	
<b>PRANCHA 06/15</b>			
PROJETO <b>MELHORIAS SANITÁRIAS DOMICILIARES</b>	AUTORES		
LOCALIDADE	NOME: CREA:		
<b>FUNASA</b>	NOME: CREA:		
	DESENV.	DESENHO	VISTO
MINISTERIO DA SAUDE FUNDAÇÃO NACIONAL DE SAUDE			

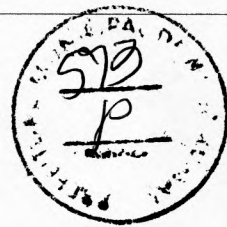

ELEMENTO VAZADO DE CONCRETO/CERÂMICA,  
TIPO COBOGO, 50 X 50 X 7

CERÂMICA ESMALIADA (20x30)  
LINHA POPULAR PEI-4 (Altura 1,80m)

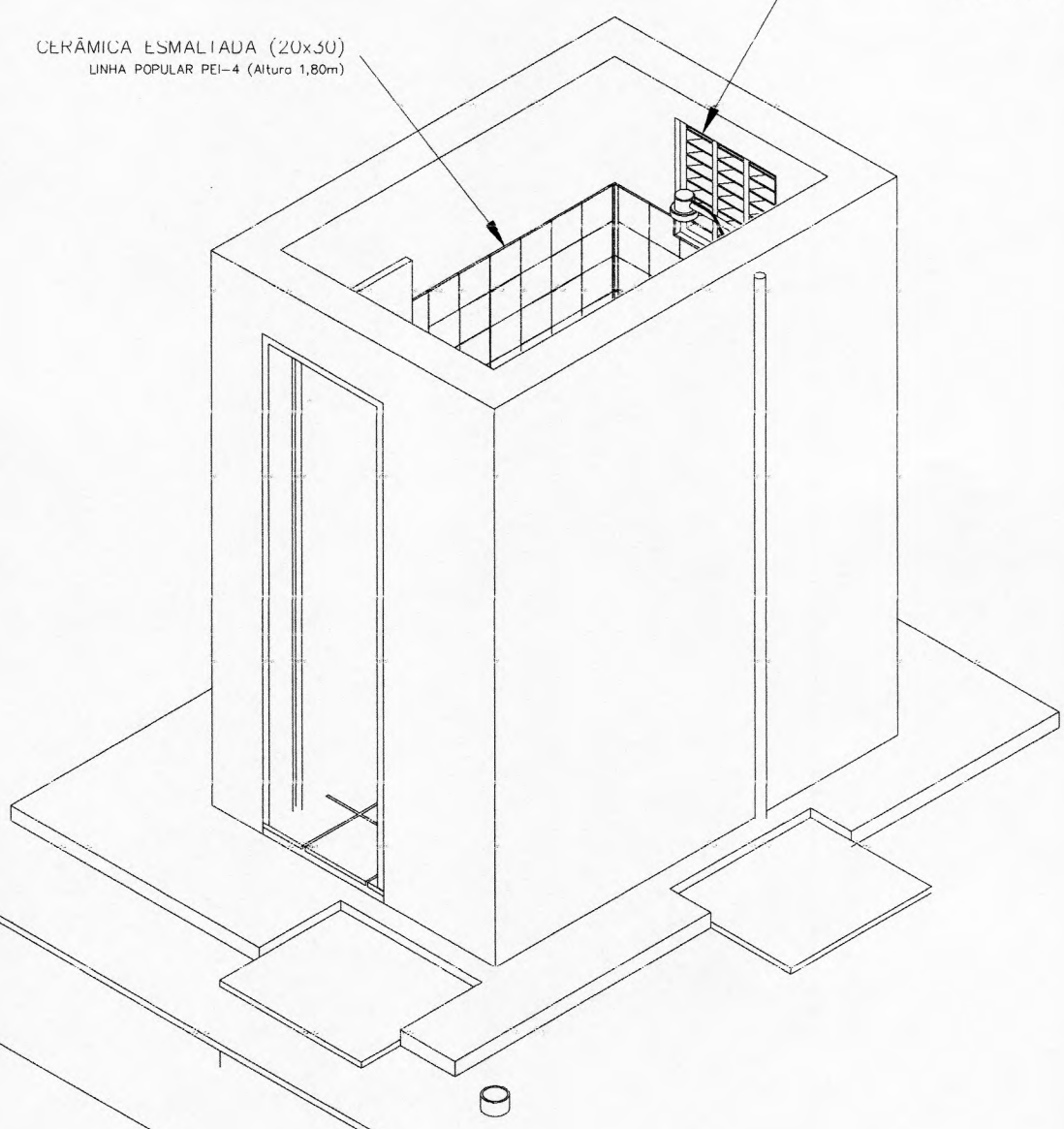

*JA*

*Jaime André*  
ANTONIO JAIME ANDRÉ DA SILVA  
Engenheiro Civil  
RNP: 0616266839  
CREA-CE: 327481

TITULO <b>CONJUNTO SANITÁRIO - DETALHE 1</b>	DATA OUT/2022	ESCALA 1:25	ARQUIVO
	PRANCHA 07/15		
PROJETO <b>MELHORIAS SANITÁRIAS DOMICILIARES</b>	AUTORES		
LOCALIDADE	NOME: CREA:		
<b>FUNASA</b>	NOME: CREA:		
	DESENV.	DESENHO	VISTO
MINISTERIO DA SAUDE FUNDAÇÃO NACIONAL DE SAUDE			

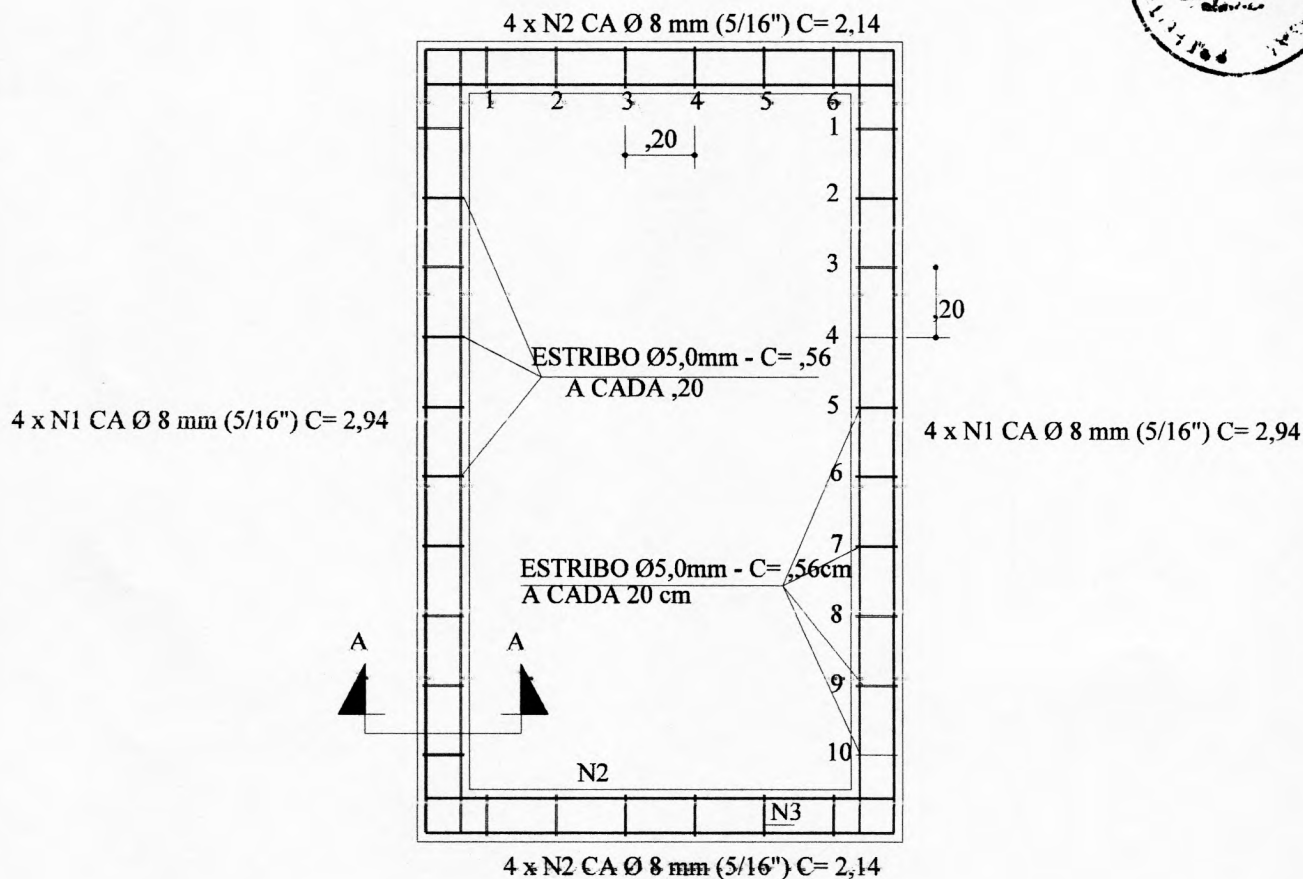

ARMADURAS PARA VIGAS BALDRAMES

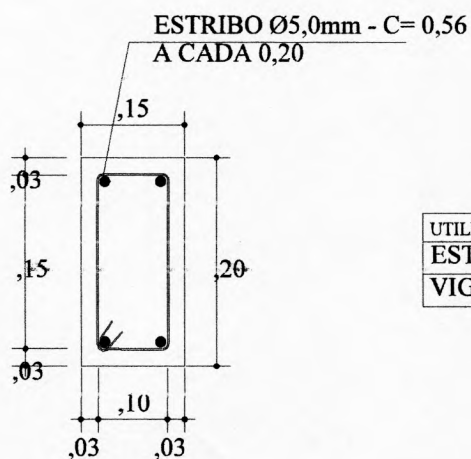

8 X N1 8 mm (5/16") C= 2,94  
 8 X N2 8 mm (5/16") C= 2,14  
 52 X N3 5,0 mm C= 0,56

UTILIZAÇÃO	DESCRITIVO/FERRAGEM	TOTAL
ESTRIBO	FERRO CA 60 - 5,0 mm	29,12 m
VIGA	FERRO CA 50 - 8 mm (5/16")	40,64 m

CORTE AA

*Jaime Andre*  
 ANTONIO JAIME ANDRE DA SILVA  
 Engenheiro Civil  
 RNP- 0616266839  
 CREA-CE: 327481

TITULO CONJUNTO SANITÁRIO - FUNDAÇÃO			DATA OUT/2022	ESCALA 1:25	ARQUIVO
PROJETO MELHORIAS SANITÁRIAS DOMICILIARES			PRANCHA 08/15		
LOCALIDADE			AUTORES		
FUNASA			MINISTERIO DA SAUDE FUNDAÇÃO NACIONAL DE SAUDE		
DESENV.		DESENHO		VISTO	



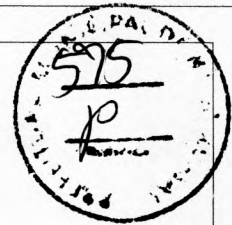

ALIMENTAÇÃO PREDIAL DO RESERVATÓRIO SUPERIOR 500L

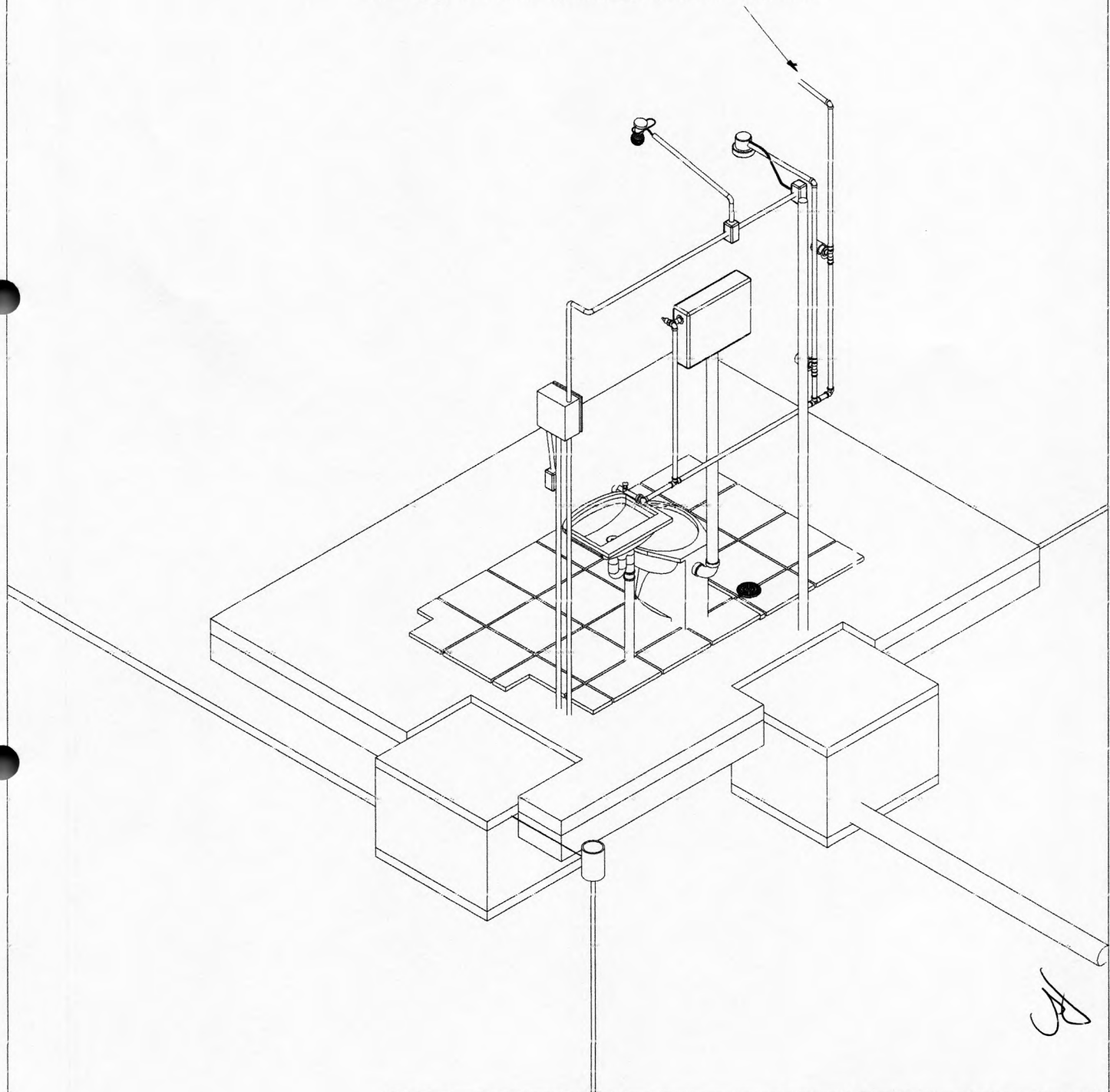

*JA*

*Jaime André da Silva*  
ANTONIO JAIME ANDRÉ DA SILVA  
Engenheiro Civil  
RNP- 0616266839  
CREA-CE: 327481

TITULO <b>CONJUNTO SANITÁRIO - DETALHE 2</b>	DATA OUT/2022	ESCALA 1:25	ARQUIVO
	PRANCHA 09/15		
PROJETO MELHORIAS SANITÁRIAS DOMICILIARES	AUTORES		
LOCALIDADE	NOME: CREA:		
<b>FUNASA</b>	NOME: CREA:		
	DESENV.	DESENHO	VISTO
MINISTERIO DA SAUDE FUNDAÇÃO NACIONAL DE SAUDE			



ALIMENTAÇÃO VEM DO RESERVATÓRIO SUPERIOR 500L

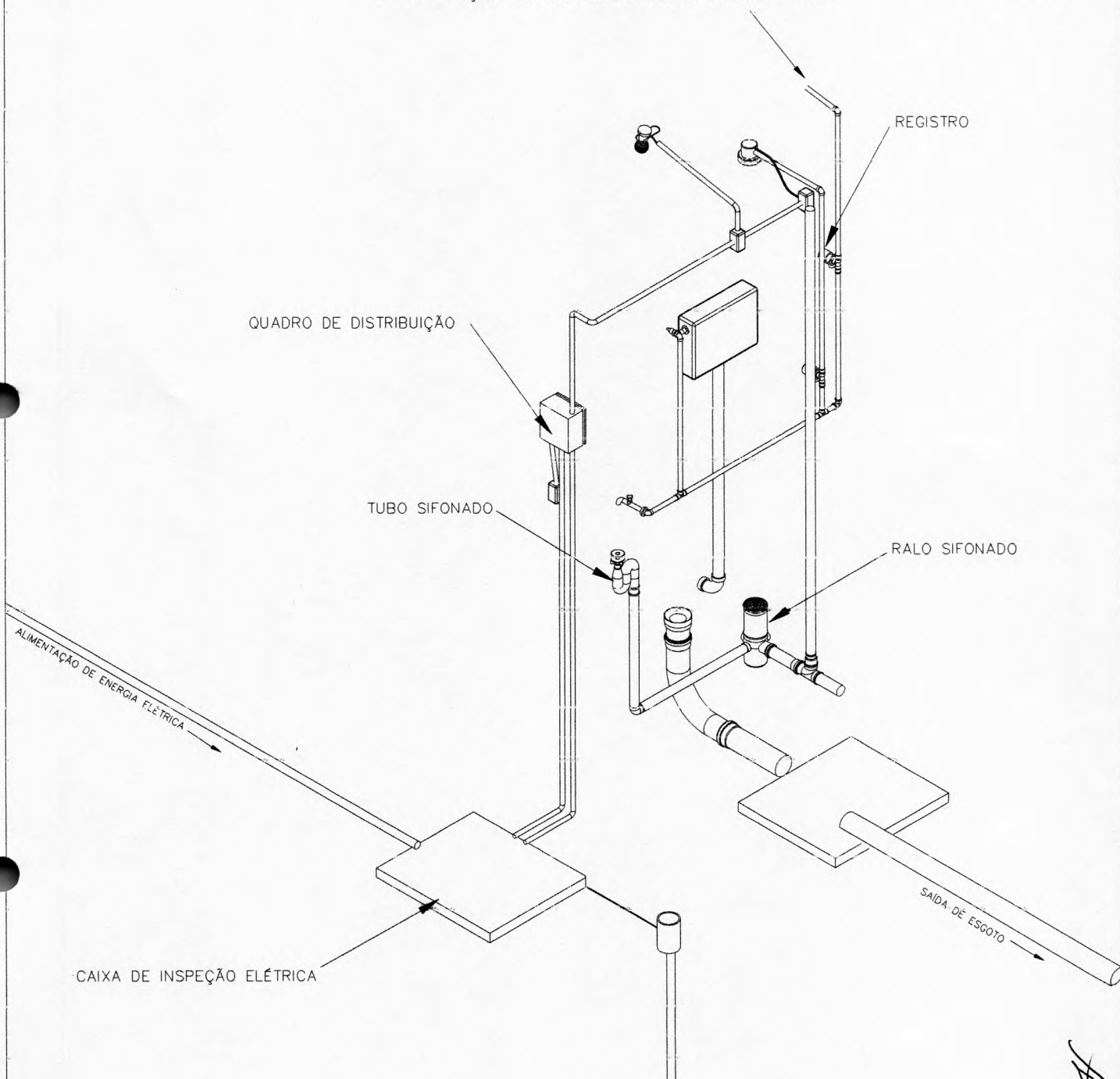

CAIXA DE INSPEÇÃO ELÉTRICA

QUADRO DE DISTRIBUIÇÃO

TUBO SIFONADO

REGISTRO

RALO SIFONADO

ALIMENTAÇÃO DE ENERGIA ELÉTRICA

SAIDA DE ESGOTO

*Jaime André da Silva*  
ANTONIO JAIME ANDRÉ DA SILVA  
Engenheiro Civil  
RNP: 0616266839  
CREA-CE: 327481

TÍTULO	DATA	ESCALA	ARQUIVO
CONJUNTO SANITÁRIO - DETALHE 3	OUT/2022	1:25	
PROJETO	PRANCHA 10/15		
MELHORIAS SANITÁRIAS DOMICILIARES	AUTORES		
LOCALIDADE	NOME: CREA:		
FUNASA	NOME: CREA:		
MINISTERIO DA SAUDE FUNDAÇÃO NACIONAL DE SAUDE	DESENV.	DESENHO	VISTO

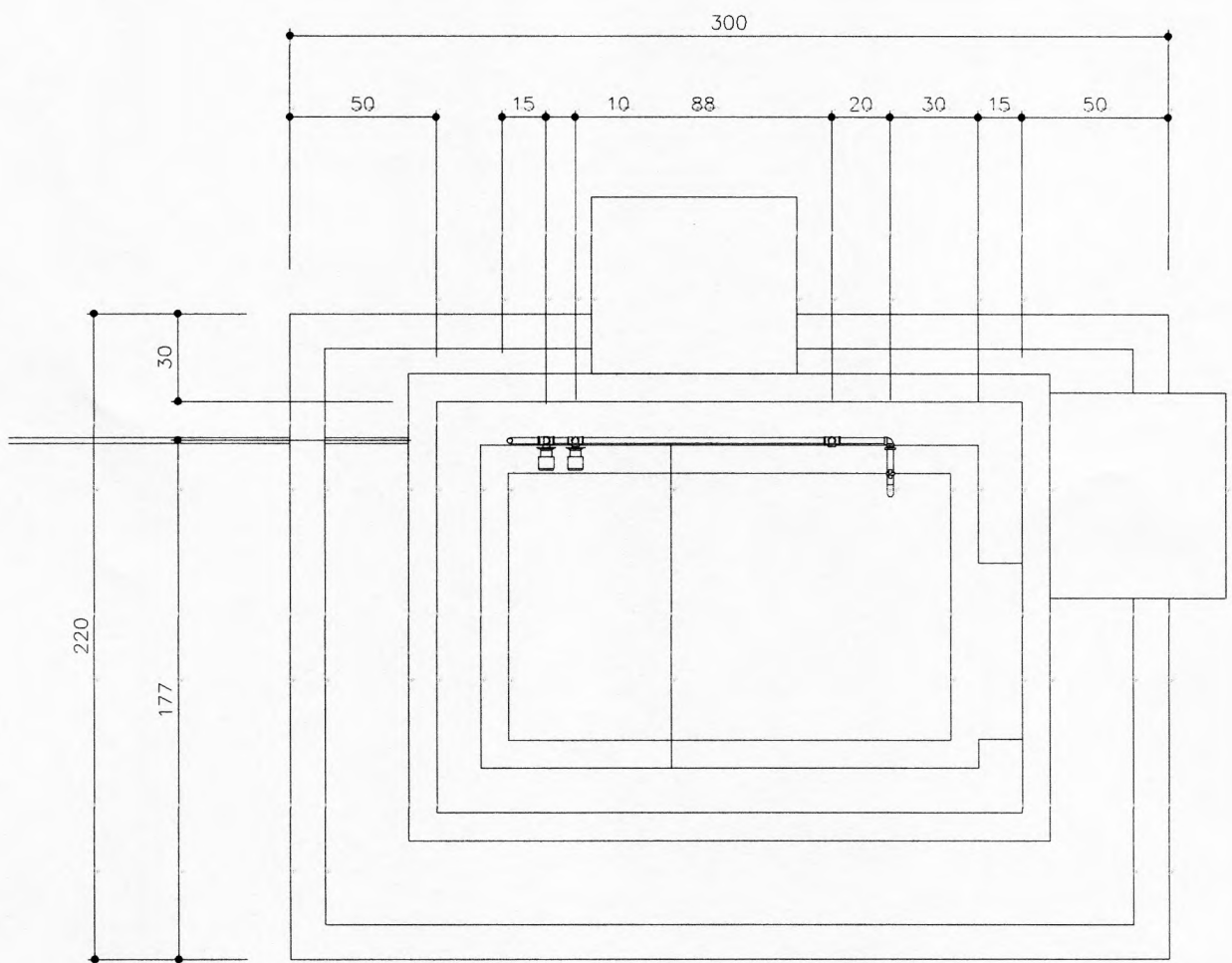

*JA*

*Jaime Andre D.*  
ANTONIO JAIME ANDRE D.  
Engenheiro Civil  
RNP: 0616266839  
CREA-CE: 327491

TITULO <b>CONJUNTO SANITÁRIO - HIDRÁULICO PLANTA</b>	DATA OUT/2022	ESCALA 1:25	ARQUIVO
	PRANCHA 11/15		
PROJETO <b>MELHORIAS SANITÁRIAS DOMICILIARES</b>	AUTORES		
LOCALIDADE	NOME: CREA:		
<b>FUNASA</b>	NOME: CREA:		
	DESENV.	DESENHO	VISTO
MINISTERIO DA SAUDE FUNDAÇÃO NACIONAL DE SAUDE			

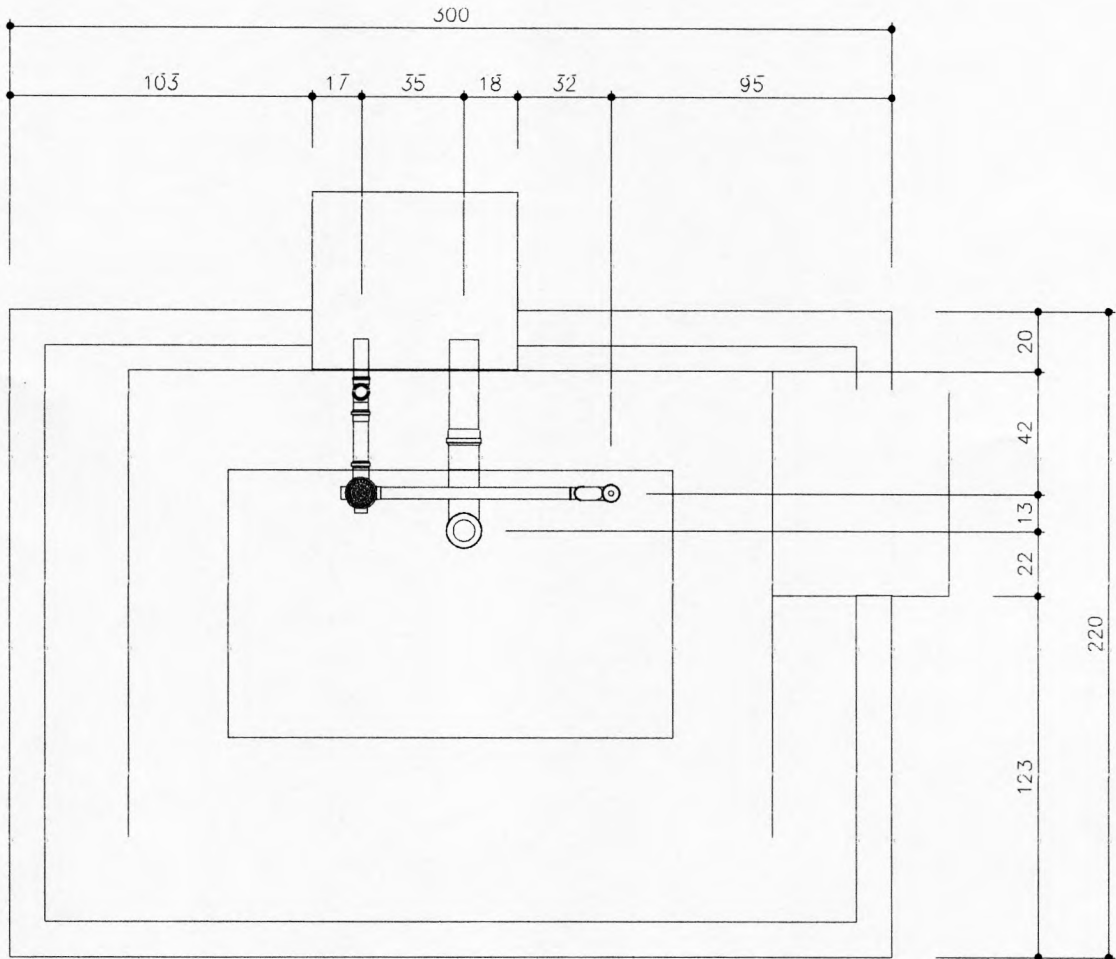

*Handwritten signature*

*Jaime André*  
**ANTONIO JAIME ANDRÉ DA SILVA**  
Engenheiro Civil  
RNP: 0616266839  
CREA-CE: 327481

<b>TITULO</b> CONJUNTO SANITÁRIO - ESGOTO PLANTA	DATA	ESCALA	ARQUIVO
	OUT/2022	1:25	
<b>PRANCHA 12/15</b>			
<b>PROJETO</b> MELHORIAS SANITÁRIAS DOMICILIARES	<b>AUTORES</b>		
	NOME: CREA:		
<b>LOCALIDADE</b>	NOME: CREA:		
<b>FUNASA</b>	DESENV.	DESENHO	VISTO
	MINISTERIO DA SAUDE FUNDAÇÃO NACIONAL DE SAUDE		

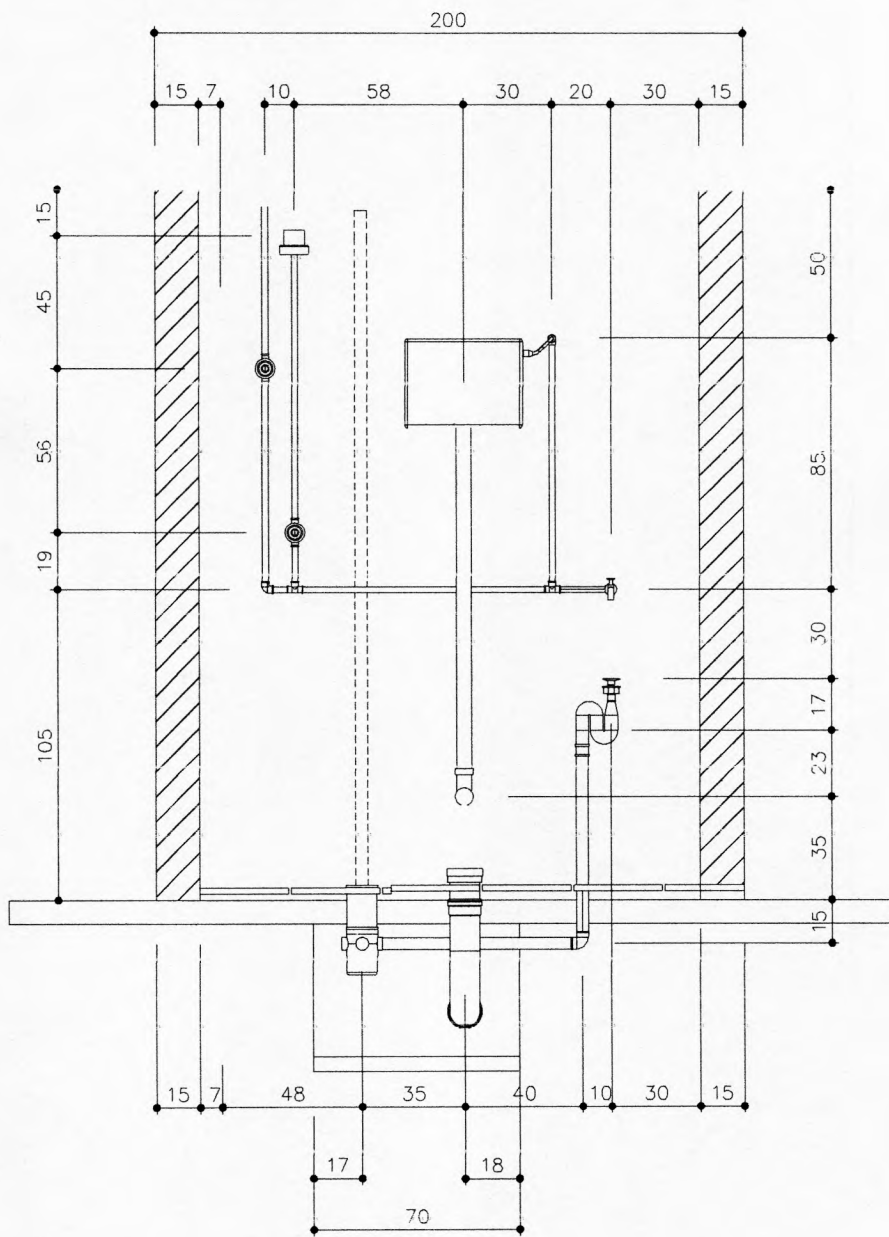
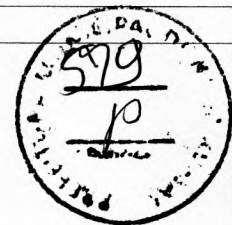

*AS*

*Antonio Jaime Andre da Silva*  
**ANTONIO JAIME ANDRE DA SILVA**  
 Engenheiro Civil  
 RNP: 0616266839  
 CREA-CE: 327481

TITULO  
**CONJUNTO SANITÁRIO - INST. HIDRÁULICA**

DATA OUT/2022	ESCALA 1:25	ARQUIVO
<b>PRANCHA 13/15</b>		

PROJETO  
**MELHORIAS SANITÁRIAS DOMICILIARES**

AUTORES

NOME:  
CREA:

NOME:  
CREA:

LOCALIDADE

**FUNASA**      MINISTERIO DA SAUDE  
 FUNDAÇÃO NACIONAL DE SAUDE

DESENV.	DESENHO	VISTO
---------	---------	-------